

COMMUNITY

INSTRUCTIONS DE MONTAGE

Hauter...1072mm Dia...500mm Vol.(l'insert int.)...110L Matériau...polyéthylène moyenne densité

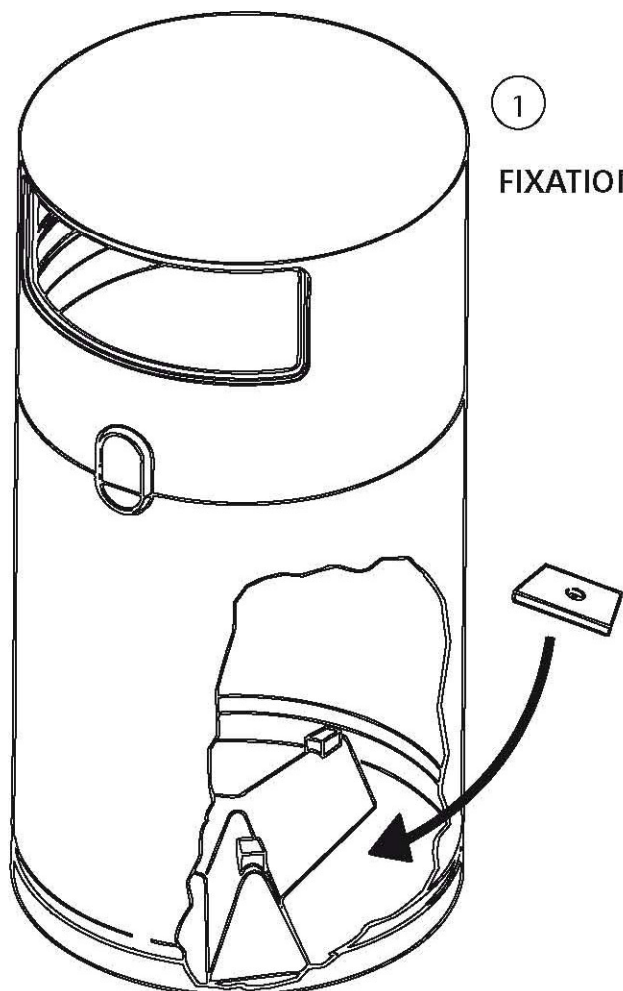

1

FIXATION AU SOL

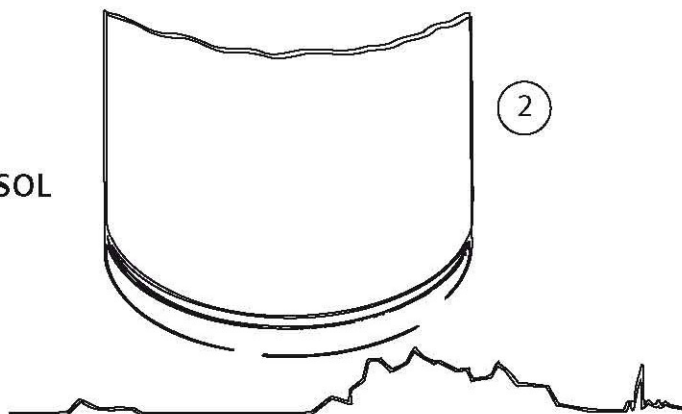

2

2. Percer au travers des trois "pointes" de la base de la borne de propreté au moyen d'un foret de 9mm de diamètre. Placer la borne de propreté à l'endroit voulu, marquer le sol au travers des trous percés. Percer le sol avec un foret de 12mm à une profondeur de 55mm.

1. Placer la borne de propreté sur les boulons au sol. Placer les pattes d'attache fournies sur les boulons qui passent au travers.

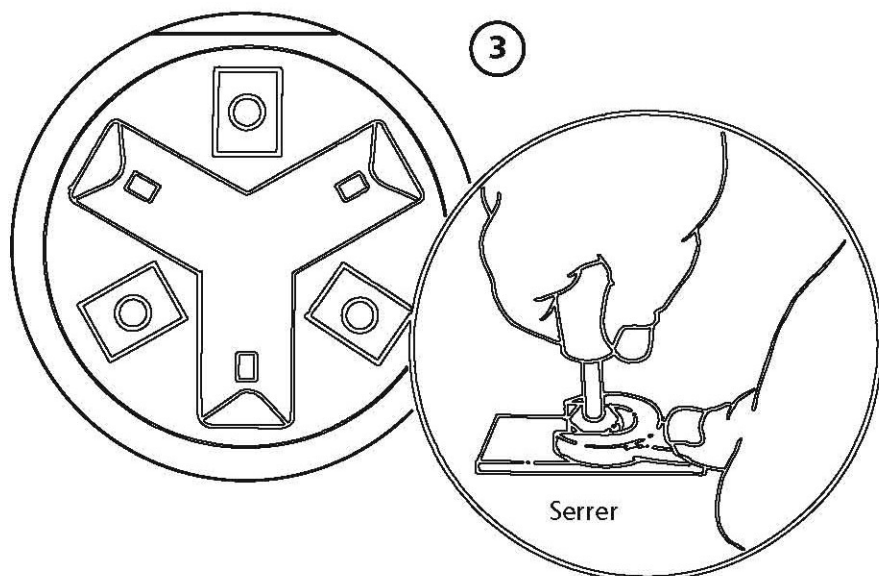

3

Serrer

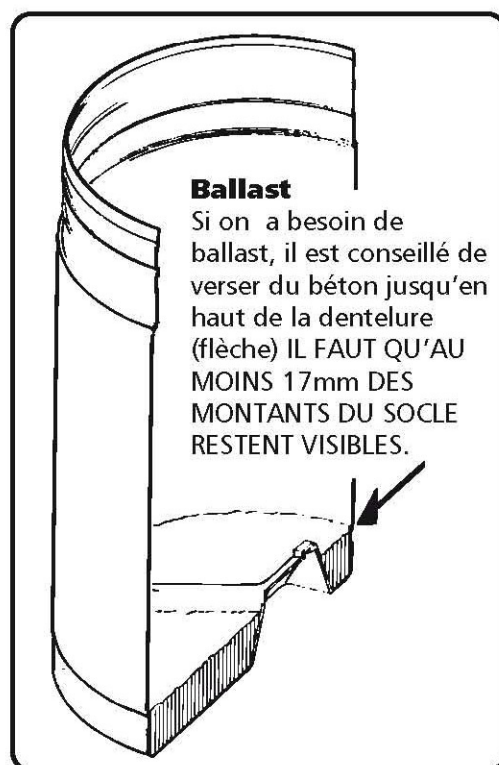

Ballast

Si on a besoin de ballast, il est conseillé de verser du béton jusqu'en haut de la dentelure (flèche) IL FAUT QU'AU MOINS 17mm DES MONTANTS DU SOCLE RESTENT VISIBLES.

1

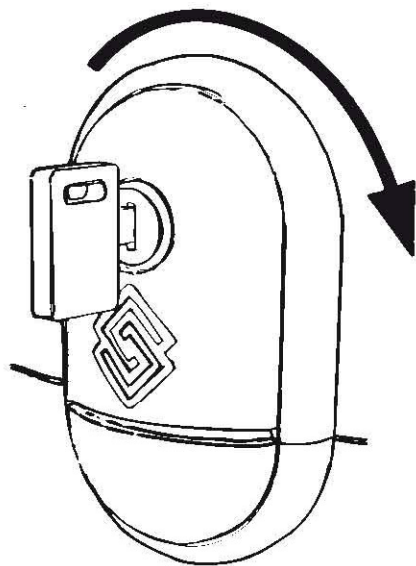

Tourner la clé dans le sens des aiguilles d'une montre pour déverrouiller.

3

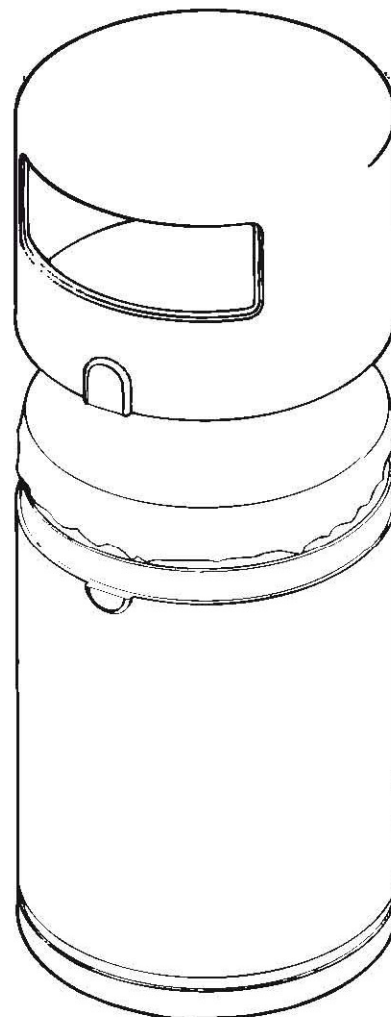

Garder la couvercle en position libérée et l'enlever de la base.

2

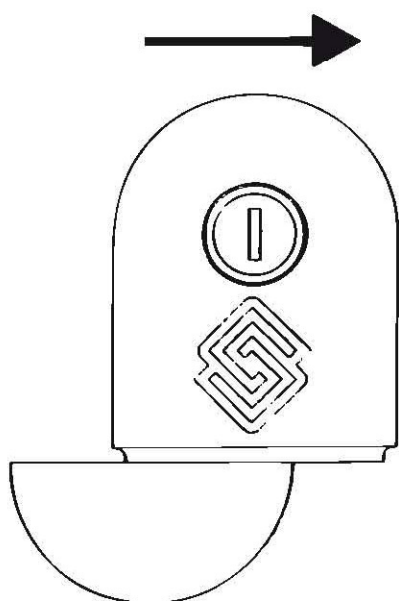

Faire tourner le couvercle en sens inverse des aiguilles d'une montre pour libérer le mécanisme de verrouillage.

4

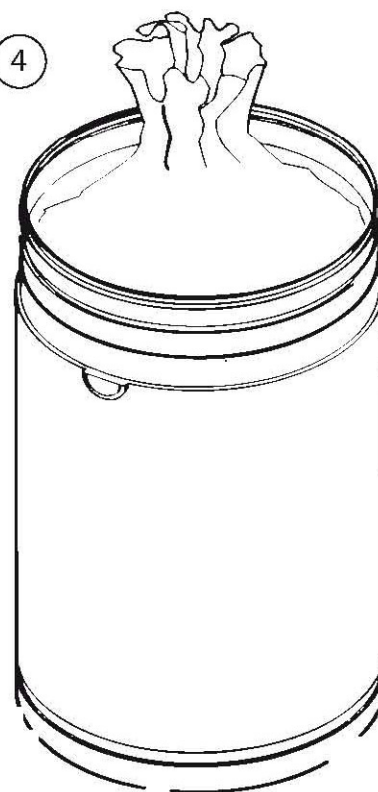

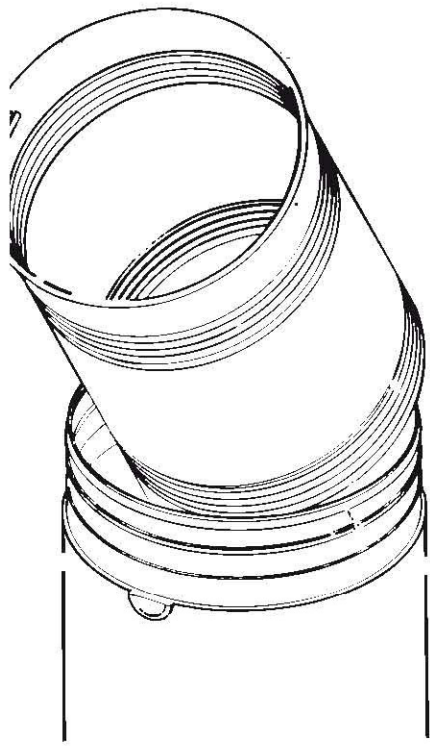

Au besoin, enlever et vider l'insert intérieur en métal.

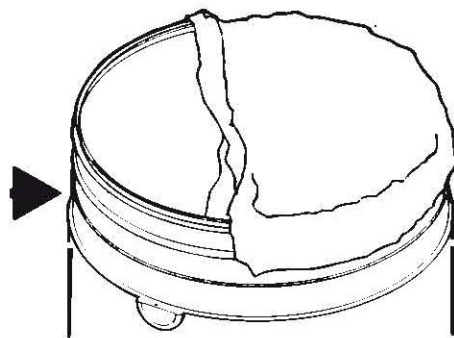

Etirer le sac recommandé autour de l'ouverture de la base, mais ne pas le pousser plus bas que la position marquée. L'unité est conçue pour accepter des sacs standards de 457mm (457 x 737 x 915 x 991mm) sans effet "ballonnant" (sac en plastique sortant lorsque la borne de propreté est assemblée). On peut utiliser de plus grands sacs en plastique mais ce serait peut-être au détriment de l'esthétique du produit.

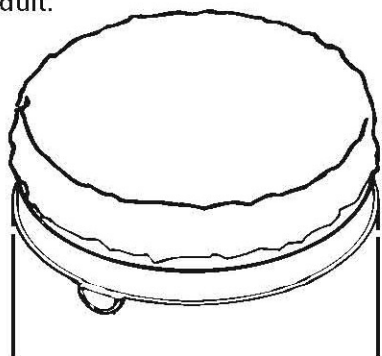

8

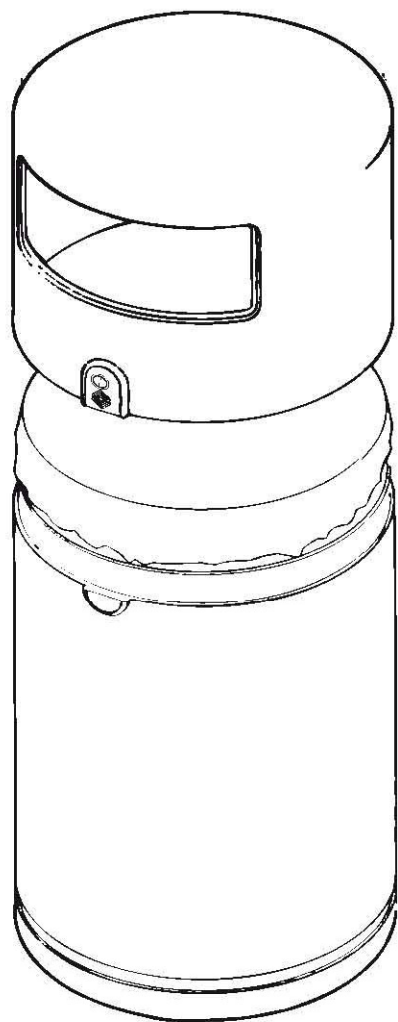

Remettre le couvercle en place en s'assurant que les lunettes d'encadrement de la serrure sont sur le même côté.

10

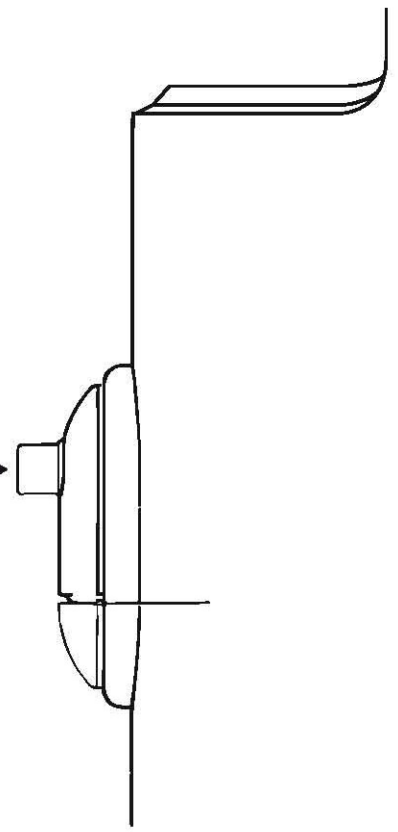

Appuyer sur la serrure.

11

9

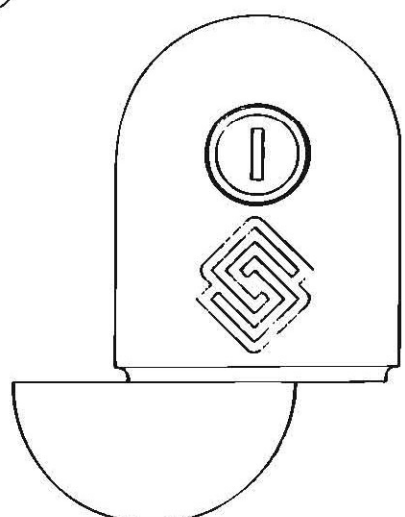

Tourner le couvercle en sens horaire pour engager le mécanisme de verrouillage en vérifiant que les lunettes d'encadrement sont bien alignées.

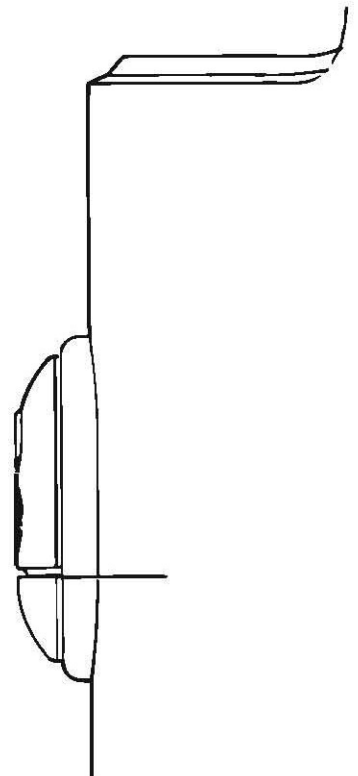

L'unité est verrouillée.

Un nettoyage régulier est recommandé

Afin que ce produit garde un aspect neuf plus longtemps, il est recommandé de nettoyer toutes les surfaces avec de l'eau chaude savonneuse puis de rincer abondamment. Effectués régulièrement, ces gestes simples maintiendront une apparence impeccable à la borne de propreté et rendront l'opération plus facile.

INSTRUCIONS DE REMONTAGE ET DE MAINTENANCE DE FIREXPiRE

IMPORTANT – FIREXPiRE EST UN DISPOSITIF AUXILIAIRE EFFICACE ET PEU COÛTEUX QUI NE DOIT JAMAIS REMPLACER LES MESURES PRIMAIRES DE PRÉVENTION DES INCENDIES. LES OBSTRUCTIONS EMPÊCHANT LA PLAQUE DE TOMBER RISQUENT DE NUIRE AU FONCTIONNEMENT DE L'UNITÉ. PUISQUE LA PLUPART DES SYSTÈMES D'EXTINCTION FIREXPiRE SONT UTILISÉS DANS DES ESPACES SANS SURVEILLANCE, L'INSPECTION ET L'ENTRETIEN RÉGULIERS DES BORNES DE PROPRIÉTÉ EST INDISPENSABLE.

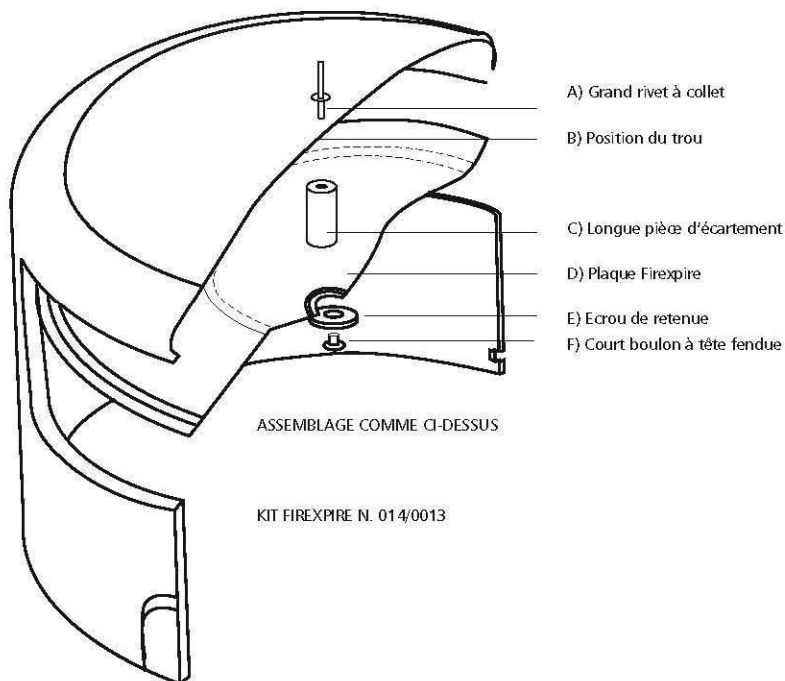
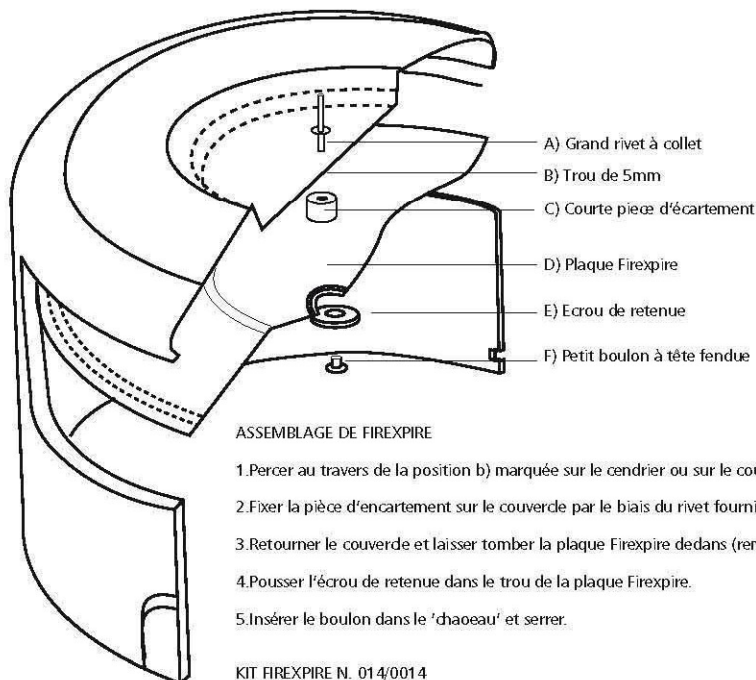

 **Glasdon** ET COMMUNITY SONT DES MARQUES COMMERCIALES DÉPOSÉES DE LA SOCIÉTÉ GLASDON GROUP LTD. ET DE SES FILIALES AU ROYAUME-UNI ET DANS LE RESTE DU MONDE

- Il est recommandé d'effectuer régulièrement l'entretien et l'inspection des produits et de remplacer toutes pièces endommagées immédiatement.
- Les pièces détachées sont disponibles à la vente auprès de votre agence Glasdon habituelle.
- Glasdon ne saurait être tenu pour responsable en cas de demandes de dommages-intérêts des suites d'une installation incorrecte, de modifications non-autorisées ou d'une mauvaise utilisation du produit.

Issue 4 Septembre 2009 Stock No. C000/0047
© Glasdon Europe Sarl - 09/2009. La société Glasdon se réserve le droit de modifier les caractéristiques et les tarifs de ses produits sans avis préalable. Sous réserve d'erreurs de composition ou d'impression.

 **Glasdon**
Glasdon Europe Sarl

Parc du Buisson
2 rue des Verts Prés
CS 12048
59702 Marcq en Baroeul cedex
FRANCE
Tél : 03 20 26 25 24 Fax : 03 20 24 65 47
Tel : 02/502.00.00 Fax : 02/502.10.10
web : www.glasdon.com